

SOLUCIONES PARA CAMIONES CISTERNAS
 Acabados: RAL 1028 - Inox 304/310 - GALVA
PROTECCIÓN ATEX
 Montajes - Puesta en Marcha - Formaciones
 CERTIFICACIONES: 2006/42/CE (DOUE L 157 09-06-2006)
 ISO 14/22 - 3 AFNOR DNI ISO/TC 199 CEN
 Garantía: 3 años - Plazo: 4/5 semanas



MAN INDUSTRIAS TEIXIDO, S.L.

Apdo. 94 · Puigmal, 44
 17487 EMPURIABRAVA (Girona)
 Tel +34 972 452 192 · Fax +34 972 450 609
 Movil 647 788 856 - 686 488 060
 info@manindustrias.com - www.mainindustrias.com

PASARELAS ABATIBLES PARA CAMIÓN CISTERNA y ISO CONTENEDORES

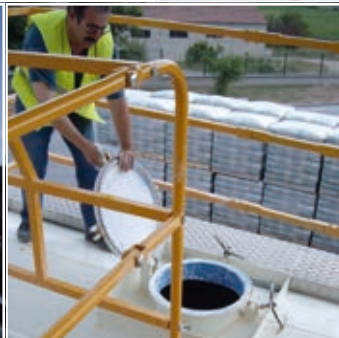
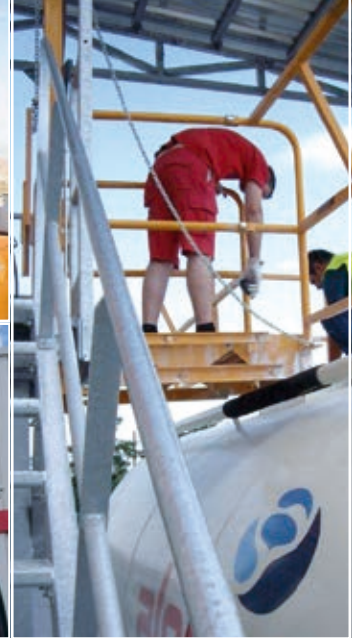
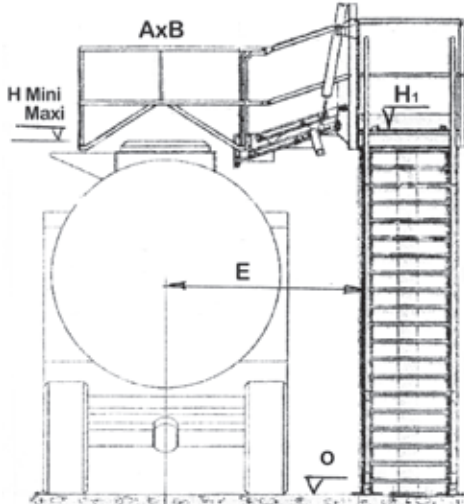

**Diseño · Fabricación
 ESPAÑA**



**GARANTÍA
 3 años
 Plazo 3/4sem**

**DISEÑO
 ESPECÍFICO
 por encargo**

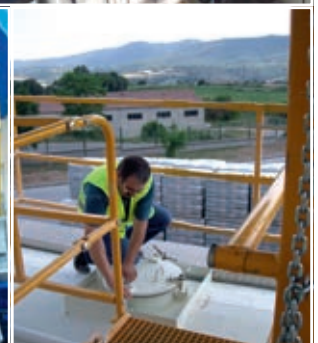

**DISEÑO ESPECÍFICO TODO TIPO - VISITA TÉCNICA EN PLANTA
 LEADER SEGURIDAD INTEGRAL**

En todos los sectores Industriales y Logísticos más importantes de los 5 continentes

QUÍMICA · MADERA · FARMACIA · AGROALIMENTARIA · PAPEL · CERÁMICA · AGUA · AUTOMOCIÓN · AVIACIÓN · NAVAL
 PLÁSTICOS · LÍNEA BLANCA · MECÁNICA · SUPERMERCADOS · INGENIERÍAS · TRANSPORTES · TEXTIL · CAUCHO · DEFENSA

ESCALERAS MÓVILES REGULABLES

ACCESO SOBRE CAMIONES CISTERNAS y ISO CONTENEDORES

Acabados: RAL 1028 - Inox 304/310 - GALVA

FABRICACIÓN NACIONAL

Montajes - Puesta en Marcha - Formaciones

CERTIFICACIONES: Garantía: 3 años

2006/42/CE (DOUE L 157 09-06-2006)

ISO 14/22 - 3 AFNOR DNI ISO/TC 199 CEN



MAN INDUSTRIAS TEIXIDO, S.L.

Apdo. 94 · Puigmal, 44

17487 EMPURIABRAVA (Girona)

Tel +34 972 452 192 · Fax +34 972 450 609

Movil 647 788 856 - 686 488 060

info@manindustrias.com - www.mainindustrias.com

TIPO FMR FRONTAL



ATEX

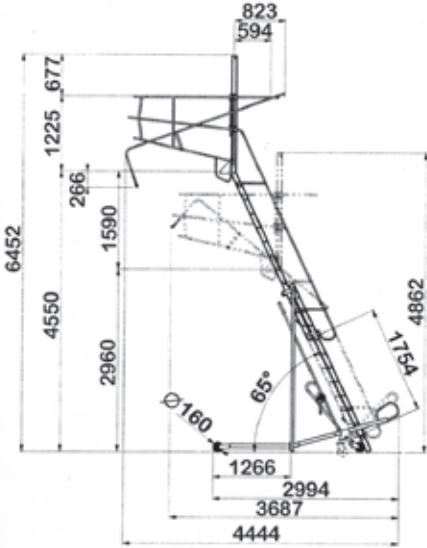

TIPO LMR LATERAL



ATEX

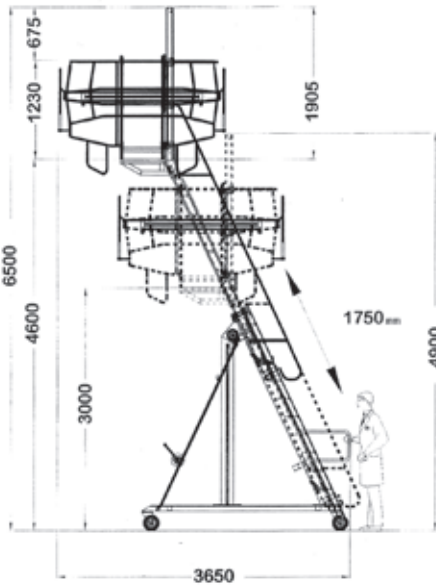

FMR et LMR

Montajes • Formaciones

Garantía: 3 años

Cisternas ISO contenedores

ATEX

Peso de operario hasta 150Kg

Fabricación ESPAÑA

• Normas CE

• Control Calidad



CALZOS MANUALES MÓVILES para camiones



EN
ACERO



todos los
diámetros



En todos los sectores Industriales y Logísticos más importantes de los 5 continentes

QUÍMICA • MADERA • FARMACIA • AGROALIMENTARIA • PAPEL • CERÁMICA • AGUA • AUTOMOCIÓN • AVIACIÓN • NAVAL
PLÁSTICOS • LÍNEA BLANCA • MECÁNICA • SUPERMERCADOS • INGENIERÍAS • TRANSPORTES • TEXTIL • CAUCHO • DEFENSA