



MAN INDUSTRIAS TEIXIDO, S.L.

INGENIERÍA CONSTRUCTORA INDUSTRIAL
 AUTOMATISMOS · ROBÓTICA · SERRALLERÍA INDUSTRIAL
 PASARELAS REBATIBLES · SISTEMAS ACCESO CISTERNAS
 BARRERAS ESCLUSAS DE PROTECCIÓN INTEGRAL
 MANUTENCIÓN ERGONÓMICA · MANIPULADORES
 TÉCNICAS DE TRASPASO DE LÍQUIDOS Y GAS
 APILADORES DESAPILADORES **DISPAL**
 VOLTEADORES DE CARGAS · CALZOS

Grupo certificado ISO 9001 · Acreditador ENAC · NIF B17940016
 Puigmal, 44 (17487) EMPURIABRAVA (Girona) T. 972 452 192 · F. 972 450 609
 www.maindustrias.com · info@manindustrias.com

MEJORAR LOS PROCESOS PRODUCTIVOS Y LA SEGURIDAD EN EL TRABAJO

VOLT. VOLTEADOR AUTOMÁTICO DE CARGAS

VENTAJAS

1. Elimina accidentes corporales
2. Ordena área de trabajo
3. Robustez hidráulica
4. Aumenta la producción
5. Rápida Amortización
6. Sencilla integración en líneas de embalaje totalmente automatizadas.

Declaración de conformidad
 Directiva 2006/042/CE
 Directiva 2006/095/CE
 Directiva 2006/108/CE
 Normas armonizadas CEE
 UNE-EN 12100-1:2004
 UNE-EN 12100-2:2004
 UNE-EN 983:1996+A1:20
 UNE-EN 12882:2008
 CRAM



VOLT: SOLUCIÓN IDÓNEA Y AUTOMÁTICA DE VOLCAR CARGAS EN TOTAL SEGURIDAD

NUEVA GENERACIÓN TECNOLÓGICA: Giro de carga sobre su centro de gravedad

CARACTERÍSTICAS TÉCNICAS

FABRICACIÓN PROPIA

- Estructura metálica con chapas de protección
- Guiado de pisadores controlado
- Robustez interna para bloqueo de palet
- El cuadro eléctrico se posicionará a 1,5m del suelo
- Con PLC para control de maniobra marcha
- Las fotocélulas están ubicadas en el interior
- El equipo viene preparado para anclarse al suelo
- Acabado en RAL elegido acero inoxidable, galvanizado
- Carga/descarga AGV, transpaleta y/o carretilla
- Mínimo mantenimiento



MODO OPERATIVO

- Posicionar el palet
- Mando pantalla táctil:
- Depositar palet
- Acción pisador
- Rotación
- Retroceso pisador
- Cambio manual de palet
- Acción pisador
- Se rota el palet
- Retroceso pisador
- Descarga palet

• CAMBIO DE PALET CONTAMINADO

• RECUPERACIÓN DE PRODUCTO DETERIORADO

• PUESTA DE SEPARADORES

• EJE VERTICAL A HORIZONTAL

LEADER RECONOCIDO SEGURIDAD INTEGRAL en TODAS INDUSTRIAS
MÁS IMPORTANTES de los 5 CONTINENTES

QUÍMICA · MADERA · FARMACIA · AGROALIMENTARIA · PAPEL · CERÁMICA · AGUA · AUTOMOCIÓN · AVIACIÓN · PLÁSTICOS
 LÍNEA BLANCA · MECÁNICA · SUPERMERCADOS · INGENIERÍAS · TRANSPORTES · TÉXTIL · CAUCHO · ETC



MAN INDUSTRIAS TEIXIDO, S.L.

INGENIERÍA CONSTRUCTORA INDUSTRIAL
 AUTOMATISMOS · ROBÓTICA · SERRALLERÍA INDUSTRIAL
 PASARELAS REBATIBLES · SISTEMAS ACCESO CISTERNAS
 BARRERAS ESCLUSAS DE PROTECCIÓN INTEGRAL
 MANUTENCIÓN ERGONÓMICA · MANIPULADORES
 TÉCNICAS DE TRASPASO DE LÍQUIDOS Y GAS
 APILADORES DESAPILADORES **DISPAL**
 VOLTEADORES DE CARGAS · CALZOS

Grupo certificado ISO 9001 · Acreditador ENAC · NIF B17940016
 Puigmal, 44 (17487) EMPURIABRAVA (Girona) T. 972 452 192 · F. 972 450 609
 www.maindustrias.com · info@manindustrias.com

MEJORAR LOS PROCESOS PRODUCTIVOS Y LA SEGURIDAD EN EL TRABAJO

VOLT. VOLTEADOR AUTOMÁTICO DE CARGAS

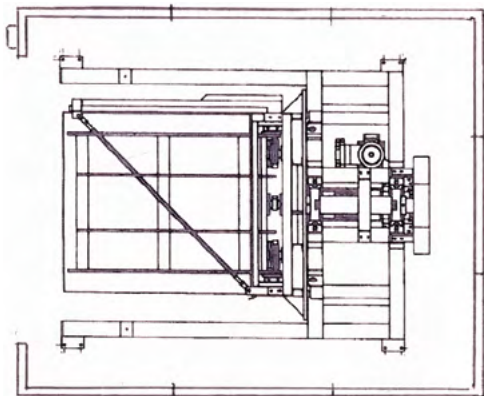
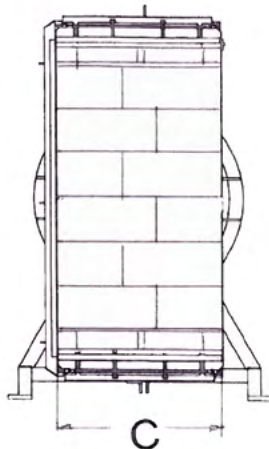
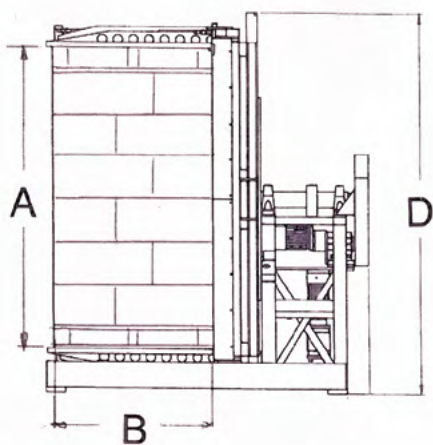

VOLCAR EN TOTAL SEGURIDAD 180° EN 20s

Volteo 180°
 Sistema hidráulico
 Tiempo de respuesta 22s
 Silencioso: 22dbA
 Pantalla táctil
 Software de Control
 400v 50Hz 2,2Kw



VOLT	FUERZA kgs	CARGA			PESO kgs
		A	B x C	D	
15 - 15	1500	1500	1200 x 1200	2500	1500
15 - 18		1800		2800	1700
15 - 20		2000		2900	2000
20 - 15	2000	1500		2500	1800
20 - 18		1800		2800	2200

GARANTÍA 2 AÑOS

PLAZO 6 SEMANAS



**LEADER RECONOCIDO SEGURIDAD INTEGRAL en TODAS INDUSTRIAS
 MÁS IMPORTANTES de los 5 CONTINENTES**

QUÍMICA · MADERA · FARMACIA · AGROALIMENTARIA · PAPEL · CERÁMICA · AGUA · AUTOMOCIÓN · AVIACIÓN · PLÁSTICOS
 LÍNEA BLANCA · MECÁNICA · SUPERMERCADOS · INGENIERÍAS · TRANSPORTES · TÉXTIL · CAUCHO · ETC